

产品型号：HPM560 型智能压力开关
 生产厂商：南京航伽电子科技有限公司
 产品类别：压力开关
 应用领域：水电，石油，化工，机械，液压等行业



产品简介

HPM560 型智能压力开关为全电子结构，前端采用带隔离膜片的硅压阻式传感器，经专用信号调理电路处理，现场显示，可输出一路模拟量和两路电子开关量。该产品集压力测量、显示、输出和控制于一体，使用灵活，操作简单，安全可靠，广泛应用于水电，石油，化工，机械，液压等行业。

产品特点

- ◆ 4 位 LED 现场显示
- ◆ 压力预设开关点和延滞切换输出
- ◆ 开关量可在零点到满度之间任意设定
- ◆ 外壳设有节点动作发光二极管，便于观察
- ◆ 按键调校及现场设置各种参数，操作方便
- ◆ 2 路电子开关输出，带载能力 1.2A
- ◆ 模拟量输出（4~20）mA

性能指标

控制范围	-100kPa...0~0.01...60MPa	控制精度	≤±0.5%FS
稳定性	≤0.2% /年	温度漂移	±0.02%FS/℃
显示方式	4 位数码管	显示范围	-1999~9999
电源范围	24VDC	电流消耗	<60mA
负载容量	<24V 1.2A	开关类型	PNP/NPN
响应时间	<4ms	开关寿命	>100 万次
防护等级	IP65	介质温度	-25~80℃
环境温度	-25~80℃	存储温度	-40~100℃
耐振动	10g/0~500Hz	耐冲击	50g/1ms
重量	0.3kg	接口材质	304 不锈钢

外形结构 (单位: mm)

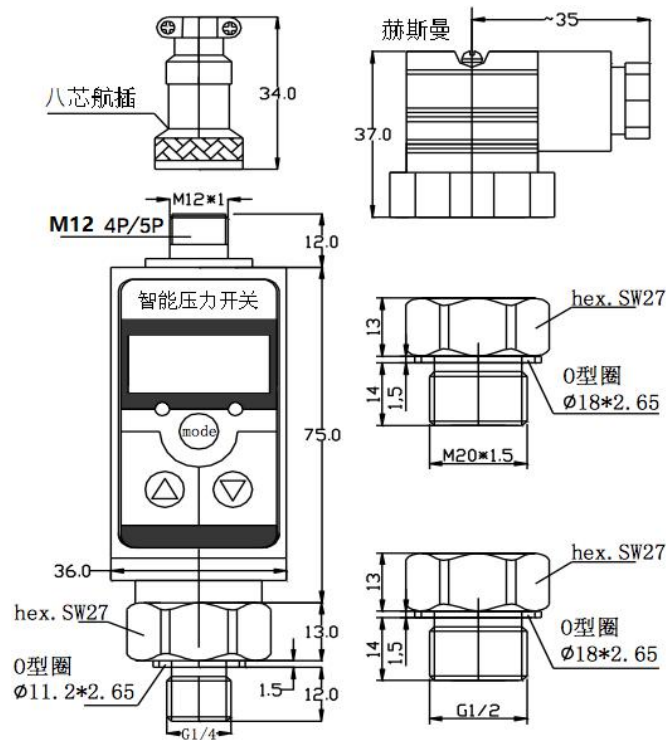

电气连接

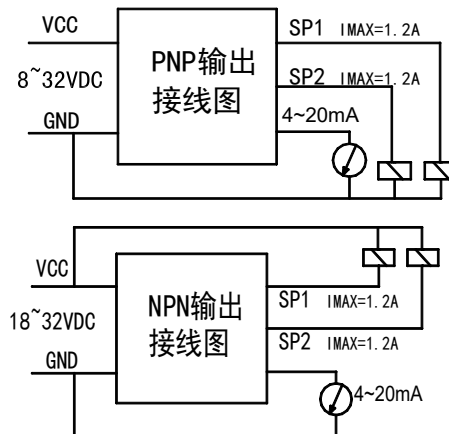

赫斯曼	M12*1 -4P	五芯航插	M12*1 -5P
1:VCC	1:VCC (棕)	1:VCC (红)	1:VCC (棕)
2:GND	2:SP2 (白)	2:GND (黄)	2:SP2 (白)
3:4~20mA	3:GND (蓝)	3:SP1 (蓝)	3:GND (蓝)
	4:SP1 (黑)	4:SP2 (绿)	4:SP1 (黑)
		5:4~20mA (灰)	5:4~20mA (灰)

选型指南

代号	类型					
HPM560	智能压力开关					
	量程	测量范围				
	(0~X)kPa	X 直接填写				
	代号	输出信号				
	B1	(4~20)mA				
	B10	晶体管输出 NPN				
	B11	晶体管输出 PNP				
	代号	过程连接				
	P1	M20×1.5				
	P4	G1/2				
	代号	电气连接				
	C1	赫斯曼				
	C3	航空接插件				
	C5	M12×1				
	代号	结构材料				
		膜片	压力接口	外壳		
	M1	316L	不锈钢	铸铝		
	M1A	316L	316L	铸铝		
	M2	钛	钛	铸铝		
	M3	钽	定制	铸铝		
	M4	哈 C	定制	铸铝		
代号	附加功能					
G	表压 (默认)					
Kn	压力控制点数量, n=1~2					
T	耐高温介质					
W	防水透气处理					
HPM560	(0~400)kPa	B1 B11	P4	C2	M1	G K2 T

选型提示

- 1、在订压力点控制的产品时，请注明压力点的数量，所控制的压力值，开关点常开或常闭
- 2、输出信号 B10,B11 只能选择一种类型，B1 可以多选
- 3、其它特殊要求，敬请与本公司商洽，并在订单中注明。